

INSTRUCTIES: KRUIDENSPIRAAL VAN HOUT

Als je een kruidenspiraal maakt, fleur je de tuin op en kun je verse kruiden oogsten - direct aan de slag.

Direct naar de instructies op pagina 3

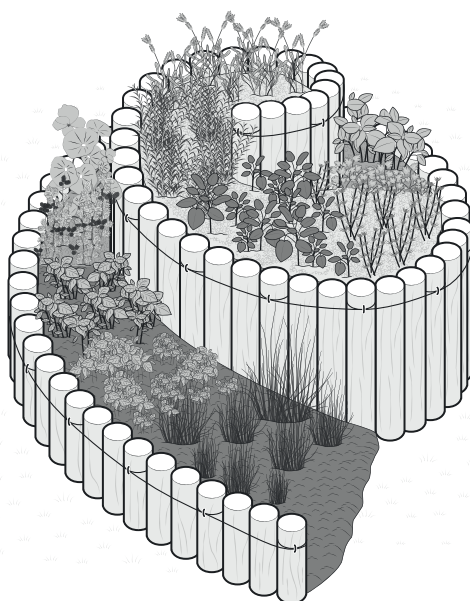

MOEILIKHEIDSGRAAD



gemiddeld

TIJDSDUUR

🕒 2 dagen

MATERIAALLIJST

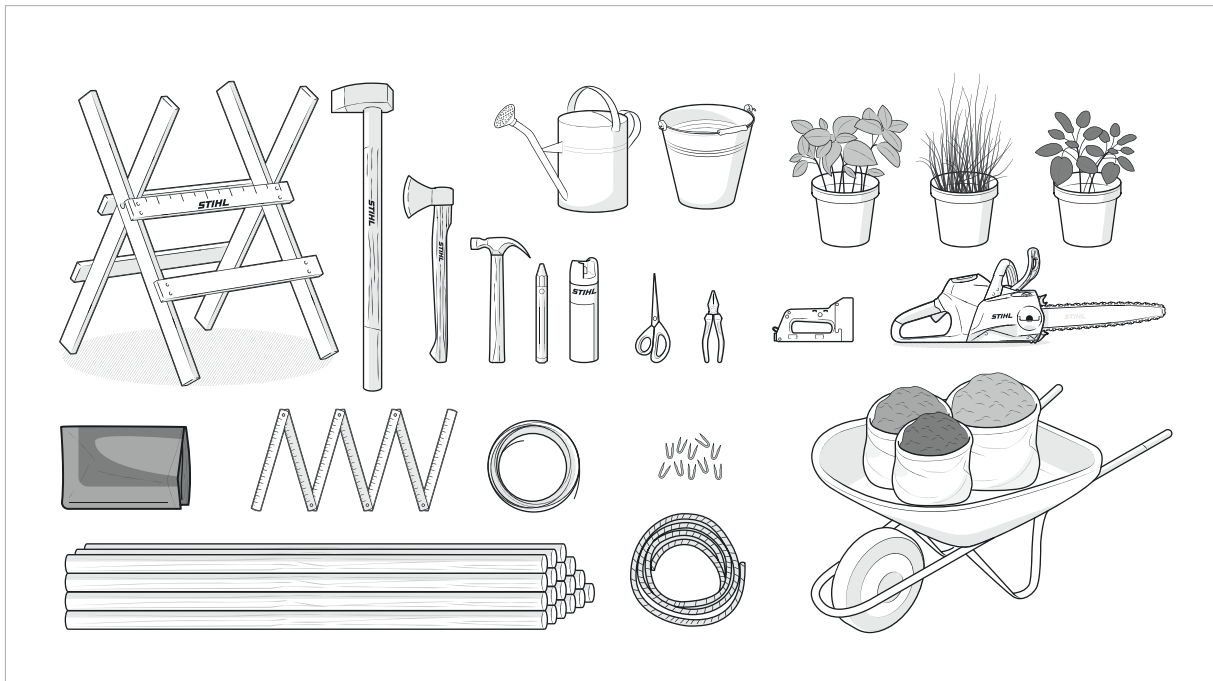

MATERIAAL

- takken met een diameter van 7 cm in vier verschillende lengtes:
8 x 120 cm, 18 x 95 cm, 18 x 70 cm und 15 x 45 cm
- meetlint, 5 m lang
- roestvrijstalen draad, 1,5 tot 2 mm dik
- drainagemat 4,5 x 1 m
- 16 U-klemmen
- touw, ruim 4,2 m lang, voor een spiraal met een diameter van 1,2 m
op een oppervlak van ruim 2,2-2,5 m²
- STIHL bosmarkeerspray in oranje
- boskrijt
- bovenste zone: 120 liter tuinaarde en 120 liter of 150 kg zand
- middelste zone: 80 liter tuinaarde en 80 liter potgrond
- onderste zone: 50 liter compost en 30 liter potgrond
- Totale hoeveelheden:**
- potgrond, ruim 110 liter
- zand, 120 liter of 150 kg
- compost, 50 liter
- tuinaarde, 200 liter

ruimte voor je notities

GEREEDSCHAP EN TOEBEHOREN

accumotorzaag, bijvoorbeeld STIHL MSA 140 C	<input type="checkbox"/>
kloofhamer, bijvoorbeeld STIHL AX 33 CS	<input type="checkbox"/>
bosbouwbijl, bijvoorbeeld STIHL AX 6	<input type="checkbox"/>
draadtang	<input type="checkbox"/>
stevige schaar voor mat	<input type="checkbox"/>
hamer	<input type="checkbox"/>
nietmachine	<input type="checkbox"/>
duimstok	<input type="checkbox"/>

ruimte voor je notities



DE JUISTE VEILIGHEIDSUITRUSTING

Werken met krachtige machines is leuk en doet je boven jezelf uitstijgen. Maar je moet ook kunnen rekenen op effectieve en veilige veiligheidskleding. Draag bij het werken met de machines van STIHL altijd je persoonlijke veiligheidsuitrusting. Raadpleeg de gebruiksaanwijzing van het product voor meer informatie. Vóór het eerste gebruik moet je goed weten hoe de machine werkt en ervoor zorgen dat deze vóór elk gebruik in perfecte staat is. Op verzoek maakt je STIHL dealer je machines met plezier klaar voor de eerste klus en adviseert je ook over de soorten veiligheidskleding die je op je gemak kan passen. Denk eraan dat een persoonlijke veiligheidsuitrusting geen vervanging is voor een veilige werkmethode.

INSTRUCTIES: KRUIDENSPIRAAL MAKEN

1 TAKKEN OPMETEN EN MARKEREN

Meet eerst de klaargelegde takken op en markeer de delen. Je hebt later houten paaltjes in vier verschillende lengtes nodig voor je kruidenspiraal, soms ook wel 'slakkenhuis' genoemd: 8 x 120 cm, 18 x 95 cm, 18 x 70 cm en 15 x 45 cm.

2 DE EERSTE TAK OP MAAT ZAGEN

Zaag de eerste tak op de gemarkeerde plek met een accukettingzaag zoals de STIHL MSA 140 C op de juiste grootte.

3 DE EERSTE TAK SPITS MAKEN

Maak nu een spitse punt aan de eerste tak aan met een bosbouwbijl of een kettingzaag. Sla of zaag hiervoor het uiteinde van de tak schuin af.

4 ALLE TAKKEN BEWERKEN

Herhaal stap 2 en 3 voor alle takken tot je 59 puntige houten paaltjes in vier verschillende lengtes hebt.

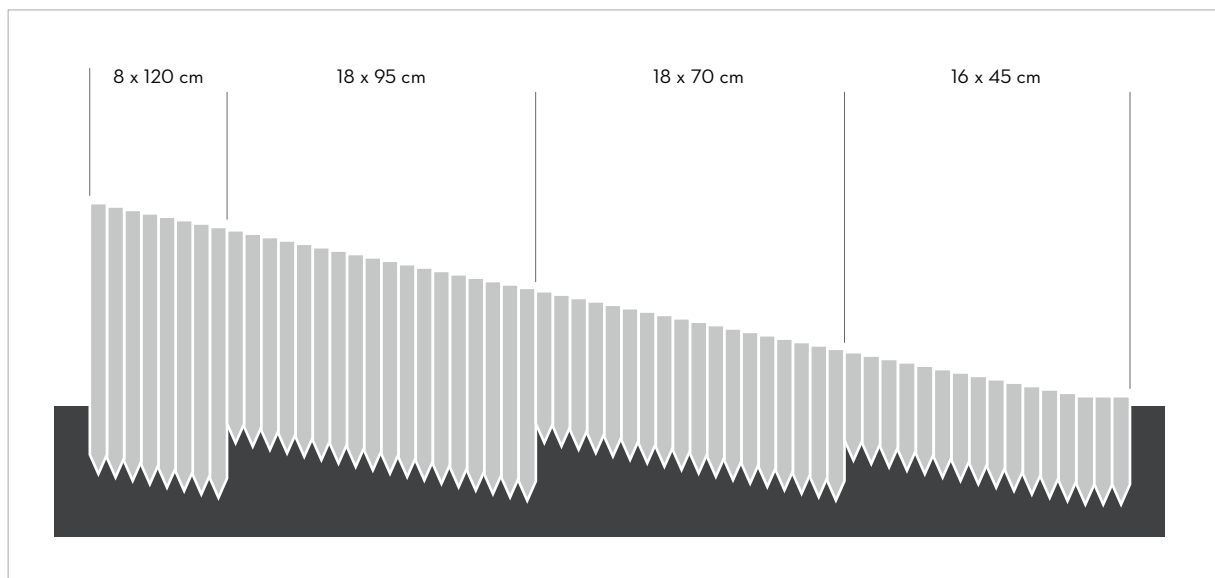

5 KRUIDENSPIRAAL UITLIJNEN

Nu is het tijd om de kruidenspiraal uit te lijnen. Zoek voor je zelfgemaakte kruidenspiraal eerst een geschikt zonnig stuk grond. Je markeert het spiraalvormige verloop op de grond met een touw, dat je op een afstand van 40 cm tussen de afzonderlijke windingen in de geplande vorm legt.

6 CONTROLEREN EN MARKEREN

Meet voor meer gelijkmatigheid de afstanden van het touw na met de duimstok en markeer het verloop van het touw met de bosmarkeerspray op de grond.

7 HOUTEN PAALTJES INSLAAN

Markeer de langste paal op 30 cm en sla deze in het midden van de spiraal in de grond. Sla nu de volgende paal 1,5 cm dieper in dan de vorige om een gelijkmatige hellingsgraad te bereiken. Sla nu van binnen naar buiten de palen langs de markering op de grond in tot je spiraal compleet is.



STIHL TIP

Bij het inslaan van het hout leg je het best een stuk hout op het slagpunt, zodat de omranding niet splijt of vervormt.

8 ZIJKANTEN VERBINDEN

Als je alle paaltjes hebt ingeslagen, is het tijd voor de stabilisatie. Gebruik hiervoor bij voorkeur een roestvrije staaldraad die je om de langste paal wikkelt en met een tang in elkaar draait.

Knip de overtollige draad af met een draadtang en sla een U-klem in de verdraaide draad.

Wikkelt de draad om iedere vierde paal en bevestig deze aan het paaltje met een U-klem totdat alle paaltjes met elkaar verbonden zijn.

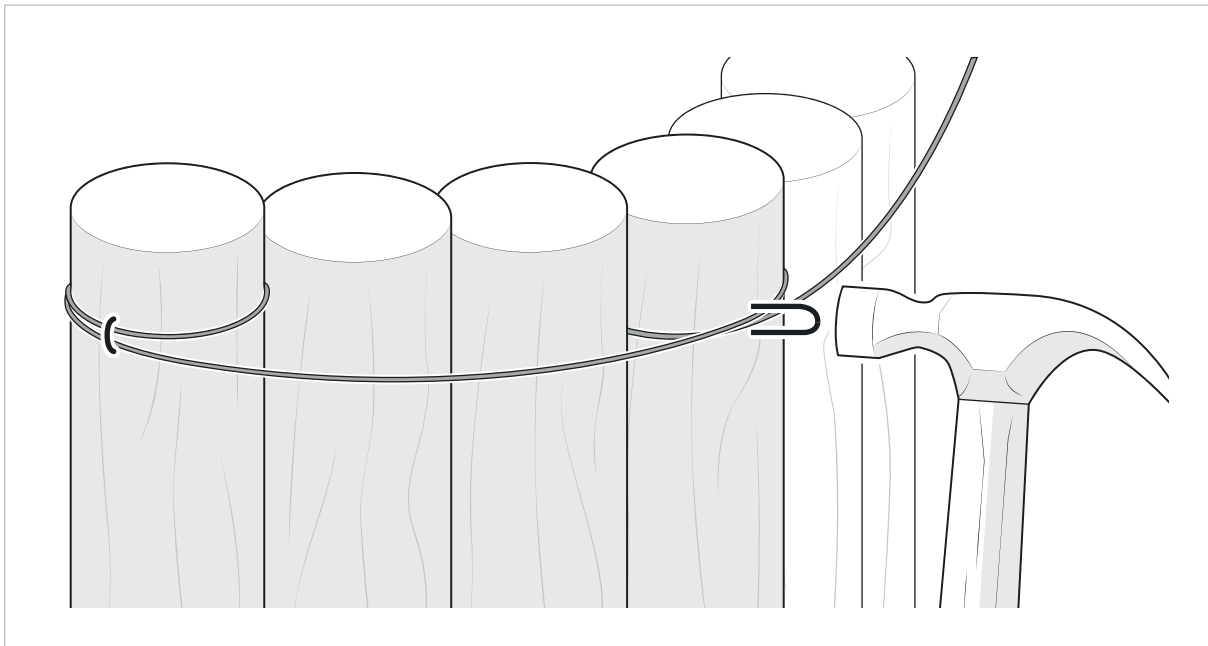

9 DRAINAGEMAT PLAATSEN

Plaats een drainagemat (dun vlies) aan de binnenzijde van de spiraal om deze tegen weersinvloeden te beschermen en een infiltratiebescherming te vormen. Niet de drainage zorgvuldig vast.

10 PLANTZONES MARKEREN

Markeer nu alle plantzones in de kruidenspiraal met de bosmarkeerspray en een meetlint.



11 MET AARDE VULLEN

Nu gaan we de kruidenspiraal vullen. Meng hiervoor potgrond en compost in een kruitwagen en vul daarmee het onderste deel van de spiraal tot het 40e paaltje.

Vul het middelste deel van de spiraal met normale potgrond. Het binnenste van de kruidenspiraal vul je in gelijke delen met een mengsel van tuinaarde en zand. Klop de aarde goed vast.

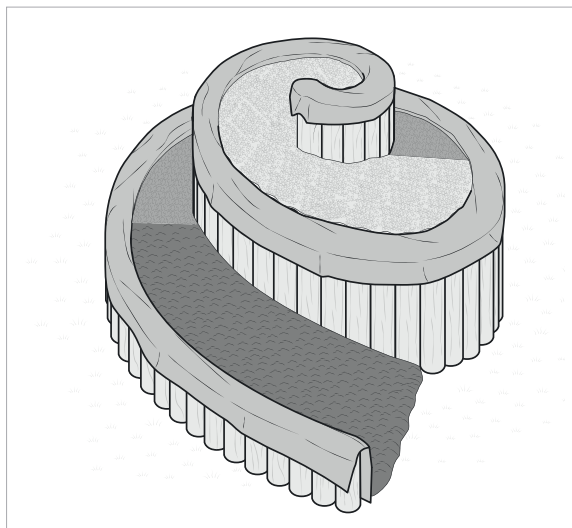

12 DRAINAGEMAT AFKNIPPEN

Knip ten slotte het uitstekende vlies af met een stevige schaar. Nu kun je jouw kruidenspiraal beplanten.

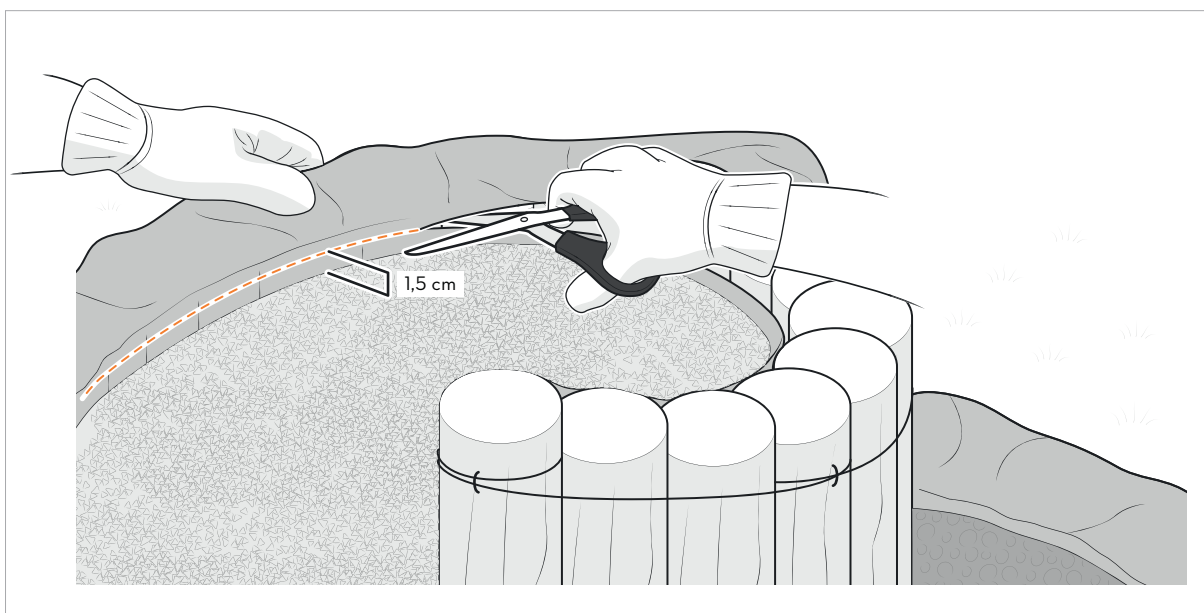

13 KRUIDENSPIRAAL BEPLANTEN

Om een kruidenspiraal te beplanten, moet je eerst geschikte kruiden kiezen. Suggesties voor geschikte kruiden vind je in het gedeelte **Kruidenspiraal in zones beplanten**.

Als je jouw keuze hebt gemaakt, dompel je de eerste plantenvpot grondig in een emmer met water. Neem de plant uit het potje door de wortelkruit met je vingers iets los te maken en er zijwaarts op te drukken. Nadat je een gat in de grond hebt gegraven, kun je je plant inzetten. Plant alle kruiden tot je zelfgemaakte kruidenspiraal er mooi groen uitziet.

14 KRUIDENSPIRAAL WATER GEVEN

Nu hoeft je je kruidenspiraal alleen nog maar grondig met een gieter water te geven. Ook de volgende dagen moet je de planten in de periode waarin ze wortelschieten voldoende water geven. Veel plezier met je kruidenspiraal!



STIHL TIP

gebruik het water uit de emmer voor het ompotten – het is ideaal om te gieten.



KRUIDENSPIRAAL IN ZONES BEPLANTEN: HANDIGE TIPS

Als je een kruidenspiraal wilt beplanten, **kun je het beste vier zones aanleggen waar kruiden kunnen groeien die verschillende eisen aan hun locatie stellen.**

Aan de onderste buitenrand van de spiraal bevindt zich de **natte zone** die met de oeverzone van een zelf aangelegde vijver kan overlappen. Hier voelen waterminnende planten zoals watermunt en waterkers zich bijzonder goed.

Daaraan grenzend bevindt zich een **vochtige zone**, die bijvoorbeeld ideaal is voor dille, bieslook, dragon en lavas (maggiplant).

In het **middelste, eerder droge gedeelte van de kruidenspiraal** kun je koriander, basilicum, citroenmelisse, klimkers, bieslook, pimpernel en bernagie (komkommerkruid) kweken.

Het **hoogste punt van de spiraal is tegelijk ook het zonnigste** en bij uitstek geschikt voor kruiden met mediterrane wensen, zoals lavendel, rozemarijn en tijm, majoraan en laurier.

Kies uit de genoemde suggesties graag je lievelingskruiden en combineer ze naar eigen smaak. Veel plezier bij het kweken en oogsten!